

Präzisions - Mehrgang - Drahtpotentiometer DMG18 und -19

In Zoll und metrischer Ausführung, Lötanschluss, 3-Gang / 5-Gang / 10-Gang, für Handverstellung

Die 3-Gang-, 5-Gang- und 10-Gang-Drahtpotentiometer der Serie DMG18 zeichnen sich durch hochauflösende, engtolerierete Widerstandselemente aus. Diese kostengünstigen Potentiometer eignen sich besonders gut als Sollwertgeber.

Mechanische Daten

- 1.1 Gehäuse..... : Glasfaserverstärkter Kunststoff
- 1.2 Welle..... : Metallwelle; \varnothing siehe Tabelle
- 1.3 Lagerung..... : Gleitlager
- 1.4 Widerstandselement..... : siehe Tabelle
- 1.5 Schleiferabgriff..... : einfach
- 1.6 Schutzart..... : IP40
- 1.7 Anschlussart..... : Lötanschluss
- 1.8 Befestigungselement..... : siehe Tabelle
- 1.9 Verstellgeschwindigkeit..... : max. 60 U/min
- 1.10 Drehmoment..... : max. 0,8 Ncm (IP65 max. 2,5 Ncm)
- 1.11 Lebensdauer..... : siehe Tabelle

Elektrische Daten

- 2.1 Widerstandswerte (standard)... : 1, 2, 5, 10 K-Ohm
- 2.2 Widerstandsbereich..... : 1K ... 100 K-Ohm
- 2.3 Widerstandstoleranz..... : Draht $\pm 5\%$, Hybrid $\pm 10\%$
- 2.4 Linearitätstoleranz..... : $\pm 0,25\%$
- 2.5 Isolationswiderstand..... : 1000 M-Ohm
- 2.6 Prüfspannung..... : 1000 V
- 2.7 Gesamtbelastung..... : siehe Tabelle
- 2.8 Schleiferbelastbarkeit..... : Draht max. 20 mA, Hybrid max. 10 mA
- 2.9 Temperaturbereich..... : $-40\text{ }^{\circ}\text{C}$... $+125\text{ }^{\circ}\text{C}$
- 2.10 Temperaturkoeffizient..... : Draht 50 ppm/ $^{\circ}\text{C}$, Hybrid 100 ppm/ $^{\circ}\text{C}$

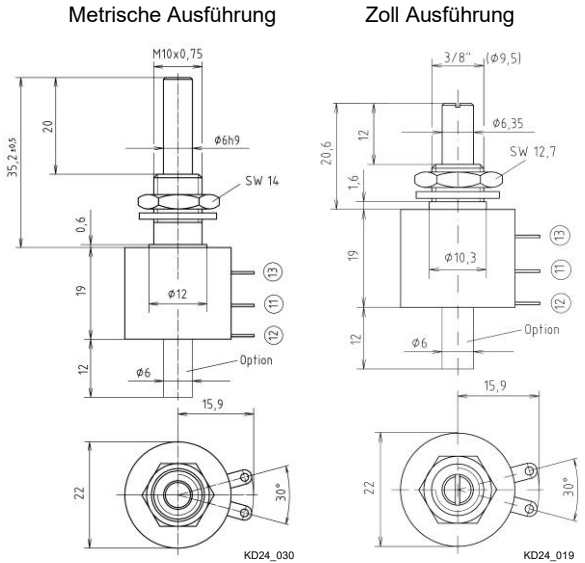

*1 Standard Widerstand bei Hybrid

3-gang	5-gang	10-gang
3 K	5 K	10 K
1,5 K	2,5 K	5 K
0,3 K	0,5 K	1 K

Ausführung	Typ	Gang (Drehwinkel)	Lebens- dauer	Watt
DMG18 Ze me Widerstandselement Präz.Draht Metrische Ausführung wartungsfreies Gleitlager Welle \varnothing 6 mm Zentralbefestigung M10x0,75	DMG18 / 10 Ze Lt me	10 – Gang (3600°)	1 x 10 ⁶	2,0
	DMG18 / 05 Ze Lt me	5 – Gang (1800°)	5 x 10 ⁵	1,5
	DMG18 / 03 Ze Lt me	3 – Gang (1080°)	3 x 10 ⁵	1,0
DMG18 Ze Hv zo Widerstandselement Präz.Draht Zoll Ausführung Welle \varnothing 6,35 Zentralbefestigung 3/8"	DMG18 / 10 Ze Lt zo	10 – Gang (3600°)	1 x 10 ⁶	2,0
	DMG18 / 05 Ze Lt zo	5 – Gang (1800°)	5 x 10 ⁵	1,5
	DMG18 / 03 Ze Lt zo	3 – Gang (1080°)	3 x 10 ⁵	1,0
DMG19 Ze me Widerstandselement Hybrid Metrische Ausführung wartungsfreies Gleitlager Welle \varnothing 6 mm Zentralbefestigung M10x0,75	DMG19 / 10 Hy Ze Lt me	10 – Gang (3600°)	5 x 10 ⁶	2,0
	DMG19 / 05 Hy Ze Lt me *1	5 – Gang (1800°)	5 x 10 ⁶	1,5
	DMG19 / 03 Hy Ze Lt me *1	3 – Gang (1080°)	5 x 10 ⁶	1,0
DMG19 Ze Hv zo Widerstandselement Hybrid Zoll Ausführung Welle \varnothing 6,35 Zentralbefestigung 3/8"	DMG19 / 10 Hy Ze Lt zo	10 – Gang (3600°)	5 x 10 ⁶	2,0
	DMG19 / 05 Hy Ze Lt zo *1	5 – Gang (1800°)	5 x 10 ⁶	1,5
	DMG19 / 03 Hy Ze Lt zo *1	3 – Gang (1080°)	5 x 10 ⁶	1,0

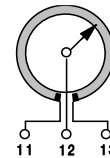

Anschlussplan	
Punkt	Funktion
11	Wicklung 1
12	Schleifer 1
13	Wicklung 1

Ausführungen

Anschluss – Litzen
Schutzart IP67 wellenseitig
(nur bei metrischer Ausführung)

Zur Info!

Aufgrund von fehlender Materialverfügbarkeit kann für den Schleifer anstelle C7701 alternativ C7521 eingesetzt werden. 25.08.22

*1 Ein 10-Gang DMG umgebaut auf 5- bzw. 3-Gang. Durch den Umbau ändert sich der Gesamtwiderstand um die Gangzahl.

Hv = Handverstellung

Hy = Widerstandselement Hybrid (nicht in 2 K-Ohm lieferbar)

me = Gewinde der Zentralbefestigung u. die Welle metrisch

zo = Gewinde der Zentralbefestigung u. die Welle Zoll

Option	Rutschmoment
Interne Rutschkupplung *2	1,8 ... 2,2 Ncm

*2 Vollprüfung des Drehmomentes